

前 言

在使用本产品前，请仔细阅读本说明书，并保存以供参考。

- 在收到仪器时，请小心打开包装，检查仪器及配件是否因运送而损坏，如有发现损坏，请联系我公司售后服务部门或地区客服中心，并保留包装物，以便寄回处理。
- 请妥善保管好所有文件。如有疑问，请联系我公司售后服务部门或地区客服中心。
- 由于不遵守本说明书中规定的注意事项，所引起的任何故障和损失均不在厂家的保修范围内，厂家亦不承担任何相关责任。请妥善保管好所有文件。
- 当仪器发生故障，请勿自行修理，请联系我公司售后服务部门或地区客服中心。
- 此说明书解释权归本公司所有，说明书更新或修改不另行通知。

目 录

Contents

02	快速安装指南
03	标准液配置
04	产品概述
	测量原理
	产品特点
05	按键说明
06	产品技术参数
07	安装注意事项
08	变送器安装
10	传感器安装
13	电气连接
15	调试（测量模式）
16	调试（设置模式）
21	维护（变送器/传感器维护）
23	通信协议
26	附录

快速安装调试指南

安装

变送器安装：参照说明书（第 8 页）中变送器的安装示图及安装方式安装。

传感器安装：参照说明书（第 10-12 页）中传感器安装示图及安装方式安装。安装方式分别是浸没式、流通式、插入式。

接线：变送器与传感器的线缆电气连接参照下图

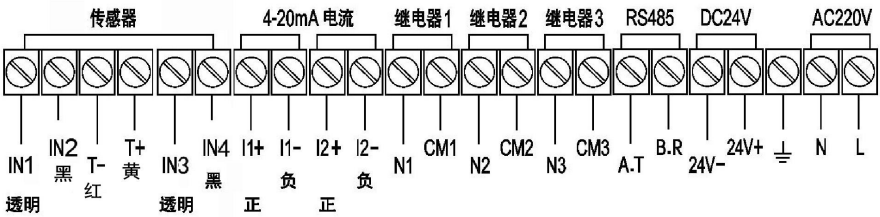

上图为壁挂式接线

右图为盘装式接线

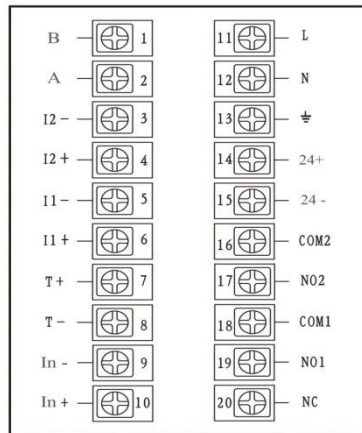

溶氧标定

- ◆ 此仪表标定方法参照（第 18 页）设置模式详解, 进入标定菜单-->
- ◆ 1、进入零点标定菜单（出厂已标定），将 DO 电极放入无氧水中，等待稳定后，按 ENTER 确认储存。
- ◆ 2、进入空气中标定，将 DO 电极放入空气中，等待稳定后，按 ENTER 确认储存。
- ◆ 3、或者进入溶液中标定，将 DO 电极放入已知溶液中，等待稳定后输入此液体溶氧值，按 ENTER 确认储存。（2、3 任选一种标定）

◆ 标准液配置

无氧水的制备

在烧杯内放入 250ml 蒸馏水，加入约 500mg 左右的无水亚硫酸钠（使其充分饱和），可加入适量的氯化钴（ CoCl_2 ）做催化剂，搅拌均匀后使用。

一、概述

产品概述

微量氧分析仪是一种常用的仪器设备，主要用来测定水中溶解氧，广泛应用于工业、农业、科研、环保等领域。

测量原理

微量氧分析仪在水中的溶解氧值取决于温度、压力和水中溶解的盐度。溶解氧分析仪传感器部分是由金电极（阴极）和银电极（阳极）及氯化钾或氢氧化钾电解液组成，氧通过膜扩散进入电解液与金电极和银电极构成测量回路。当给溶解氧分析仪电极加上 0.6~0.8V 的极化电压时，氧通过膜扩散，阴极释放电子，阳极接受电子，产生电流。整个反应过程为：阳极 $\text{Ag}+\text{Cl}\rightarrow\text{AgCl}+2\text{e}^-$ 、阴极 $\text{O}_2+2\text{H}_2\text{O}+4\text{e}^-\rightarrow 4\text{OH}^-$ ，根据法拉第定律：流过溶解氧分析仪电极的电流和氧分压成正比，在温度不变的情况下电流和氧浓度之间呈线性关系。

产品特点

- 全智能、多功能、测量性能高，环境适应性强等特点；
- 多参数同时显示，溶氧值、输出电流、时间；
- 4-20mA 变送输出、继电器高、低报警控制输出、RS485 通信输出等各种变量输出，系统智能控制；
- 采用两点校正法，可纠正传感器误差；
- 适配多种类型测量电极；
- 高精度自动温度补偿系统；
- 中英文操作界面

按键说明

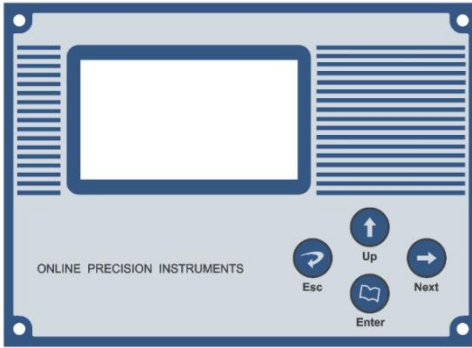

壁挂式



盘装式

按 键	说 明
ENTER (菜单键)	<ol style="list-style-type: none"> 1. 实现进入和退出设置状态的功能。 2. 通过该键可以实现从上级菜单进入下级菜单功能。 3. 当在参数修改完成后，按该键可以实现对修改参数的存储，并返回上级菜单。当在标定操作中，该键可以完成标定流程。
UP (循环加键)	<ol style="list-style-type: none"> 1. 该键可以对光标处的参数进行循环加的修改。 2. 当光标停留在参数项目上时，该键可以实现参数项之间的切换。 3. 进行数字输入时作为增加数字使用 4. 快速查看继电器状态和设备号 5. 转换主界面和百分比界面
NEXT (循环右移键)	<ol style="list-style-type: none"> 1. 该键可以对参数的位进行选择，将光标移动到需要修改的参数位上。 2. 在参数末位时，可以返回参数项。
ESC (取消键)	<ol style="list-style-type: none"> 1. 该键可以实现取消当前操作，返回上级菜单。 2. 返回主界面

二、技术参数



➤ 变送器参数:

测量范围: 0~20000ug/L

分辨率: 1 ug/L

示值误差: $\leq \pm 2\text{ug/L}$

重复性: $\pm 2\text{ug/L}$

零点漂移: $\pm 2\text{ug/L}$

量程漂移: $\pm 2\text{ug/L}$

环境温度: $-20\sim 60^{\circ}\text{C}$

相对湿度: $(75\pm 10)\%$

模拟输出: 4~20mA、负载 750Ω

开关输出: 多路继电器、
容量 220VAC/2 A

通信输出: RS485(可选)

显示方式: LCD 液晶显示

供电电源: AC220V $\pm 10\%$ 或 DC24V

电源频率: $(50\pm 0.5)\text{ Hz}$

➤ 传感器参数:

材 质: POM

配 线: 屏蔽线缆 10m

安装方式: 浸没式、流通式、管道插入式

过程连接: 螺纹接口 3/4NPT

介质温度: $0\sim 60^{\circ}\text{C}$ (无凝结)

三、安 装

注意事项 仪器应选择安装在室内或有保护装置的位置，周围不得放置易燃易爆的物品。



- ◆ 仪器安装位置应选择便于用户及安装维护人员阅读仪器铭牌，便于使用、维护及检修的地方。
- ◆ 所有电力和管道连接必须符合国家和地方标准；仪表电源前端必须安装绝缘开关或者电路切断开关。
- ◆ 为了安全和避免外部信号对仪器造成干扰，仪表电源线应接在相应规格、带有地线标志、符合电器标准的插座内，且地线须确保良好接地。
- ◆ 仪器的内部电路详见接线图，电压和功率的额定值详见产品上的铭牌，用户电源容量必须满足仪器正常使用的要求。

变送器安装注意事项：

- ◆ 避免变送器受阳光直射、避免变送器发生震动；
- ◆ 应将变送器安装在稍高于操作者平视位置，便于操作者浏览面板或进行控制操作；
- ◆ 为变送器箱体的开启和维护留出足够的空间。

传感器安装注意事项：

- ◆ 将传感器安装在工艺的恰当位置，以保证获得具有代表性的测量结果。
- ◆ 将传感器安装在易于触及的位置，以方便对传感器进行定期清洁维护。
- ◆ 应避免将传感器安装在产生气泡聚集的位置，以防止干扰信号的产生。
- ◆ 将传感器安装在有代表性、良好的取样点附近，传感器和取样点之间的距离推荐最大值不超过 1.5m (5 英尺)。

变频器安装

➤ 壁挂外形尺寸（安装尺寸标注在外壳后面）

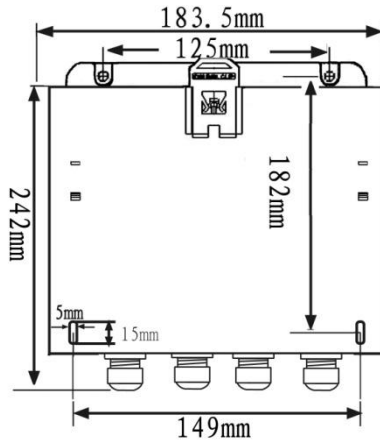
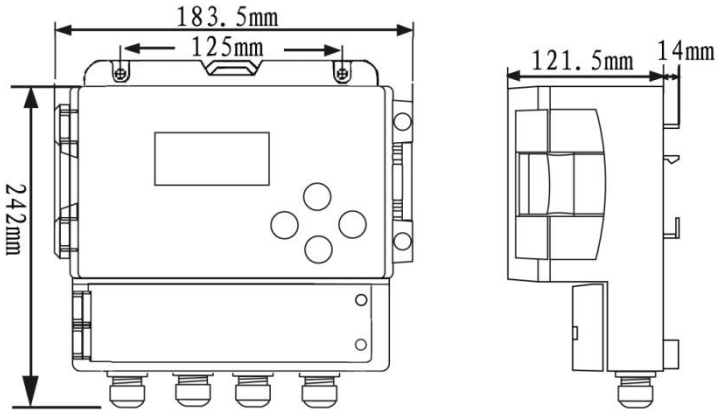

➤ 安装紧固

方式一：变频器背后有四个孔，尺寸如图所示，其中上面的孔用于悬挂，下面打开接线盖内的两个用于螺栓固定。

方式二：变频器可以在专用滑道上安装，有卡扣固定。

➤ 盘装外形尺寸

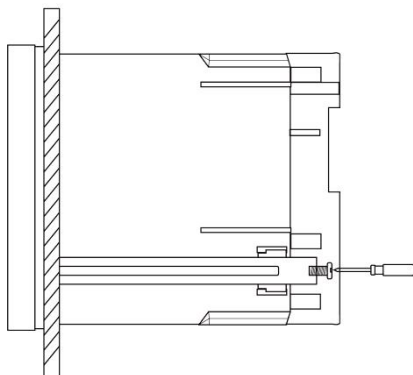
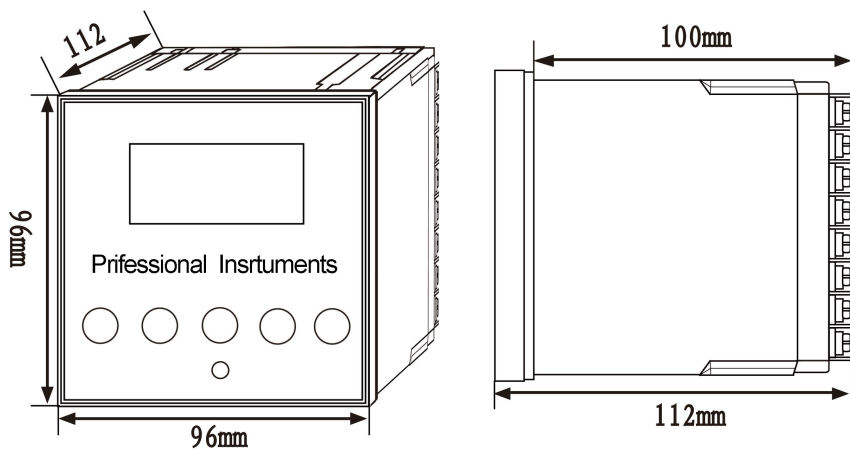

主机尺寸图

➤ 安装紧固

开孔 91x91 的方孔后将仪表装入后，用紧固配件紧固即可。

传感器安装

➤ 支架浸没式安装(池顶)

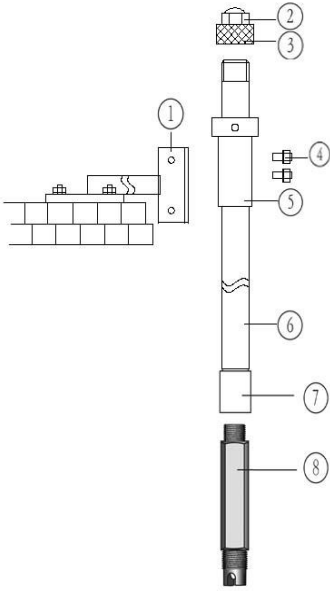

- 1、在池顶适当位置固定支架托。
- 2、按照左图的图示及序号，依次将支架零部件安装紧固；
- 3、所有零部件的螺纹处均缠生料带拧紧且需密封处理；
- 4、安装好的支架套入支架托中紧固。

注意：在连接传感器与安装管时，请旋转支架管而不要旋转传感器，否则传感器的电缆有可能被损坏。

- | | |
|--------|--------|
| ① 支架托 | ② 防水头 |
| ③ 管盖 | ④ 紧固螺丝 |
| ⑤ 安装套管 | ⑥ 支架管 |
| ⑦ 管接头 | ⑧ 传感器 |

➤ 流通式安装

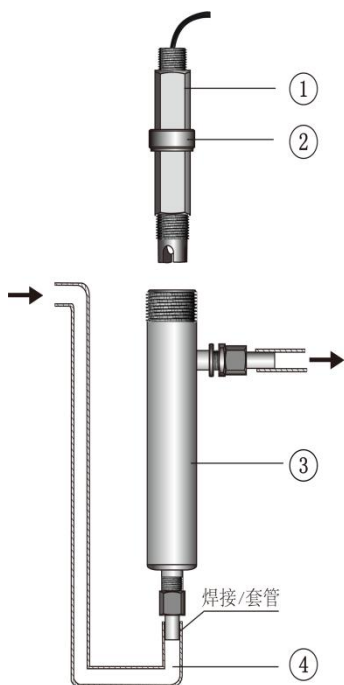

- ① 电极 ② 压紧环
③ 流通杯 ④ “U”型管

- 1、首先用焊接或管套连接的方式将“U”形管与流通杯连接，使其牢固。注意在焊接时不要把电极放在流通杯里面，避免电极因高温而损坏。
- 2、“U”形管的高度必须高于流通杯的高度，从而在断水的情况下，保证流通杯里仍然有水，避免电极长时间断水通电。
- 3、用压紧环将电极与流通杯的螺纹相接拧紧，避免水流溢出。
- 4、流速控制在 150~200mL/min。

➤ 插入式安装

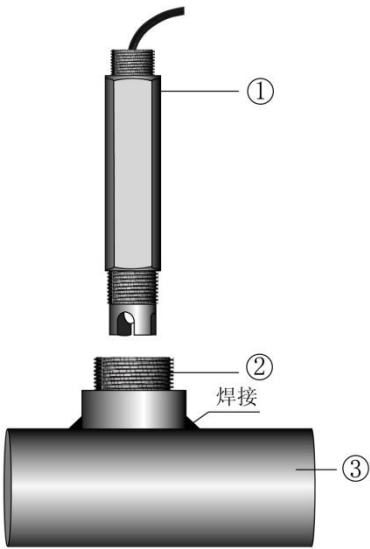

1、在管道合适位置按照底座尺寸开一个圆孔；

2、将专用底座焊接在管道孔处，焊接时焊点应饱满坚固；

3、可根据现场要求调节传感器深入管道的相应长度。

- 1、电极
- 2、专用底座
- 3、管道

四、电气连接

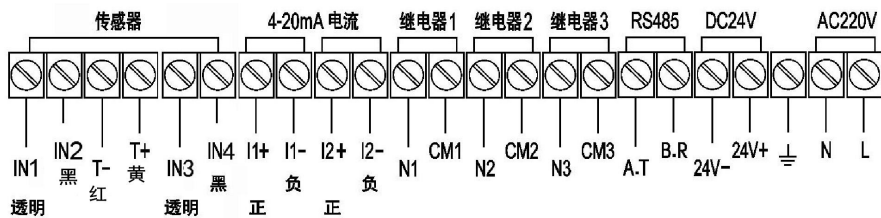

壁挂式

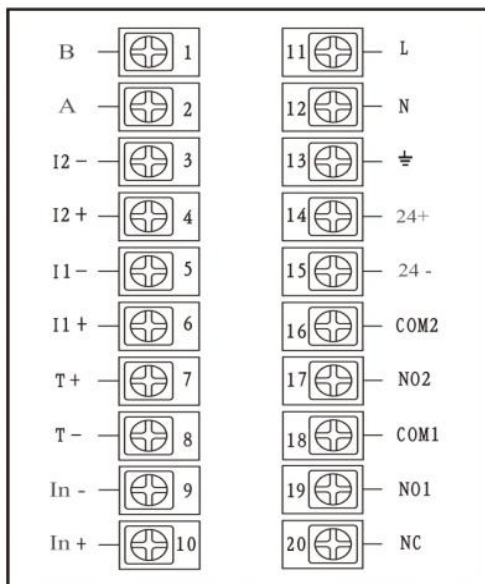

盘装式

序号	端子	功能	备注
(1)	透明 IN1	D0 电极正接线端	传感器透明色线
(2)	黑色 IN2	D0 电极负接线端	传感器蓝色线
(3)	红/白色 TEMP	电极温度负接线端	传感器黑色线
(4)	黄/绿色 TEMP	电极温度正接线端	传感器白色线
(5)	透明 IN3	输入正	备用
(6)	黑色 IN4	输入负	备用
(7)	I1+	D0 4-20mA 输出正	电流 1 输出
(8)	I1-	D0 4-20mA 输出负	
(9)	I2+	温度 4-20mA 输出正	0-100℃ (选配)
(10)	I2-	温度 4-20mA 输出负	
(11)	N1	继电器 1 常开	均可 设置上下限报警
(12)	CM1	继电器 1 公共端	
(13)	N2	继电器 2 常开	
(14)	CM2	继电器 2 公共端	
(15)	N3	继电器 3 常开	设置报警(备用)
(16)	CM3	继电器 3 公共端	
(17)	N4	继电器 4 常开	
(18)	CM4	继电器 4 公共端	
(19)	A. T	RS485 A/RS232 T	RS485/RS232 输出 (选配)
(20)	B. R	RS485 B/RS232 R	
(21)	24V-	DC24V 输入负	DC24V 输入
(22)	24V+	DC24V 输入正	
(23)	PG	交流电源保护地	大地
(24)	N	交流电源输入 N	AC220V 输入
(25)	L	交流电源输入 L	

五、调试

测量模式

显示界面：仪表开机后，首先显示的是测量模式。在测量模式下，仪表显示 DO 测量值、温度、输出电流等信息。

◇ 主界面

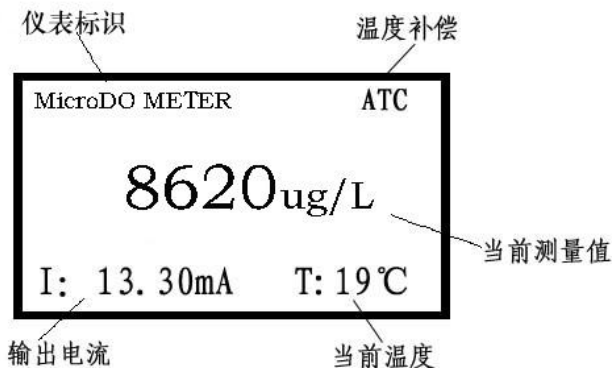

◇ UP 键转换百分比界面

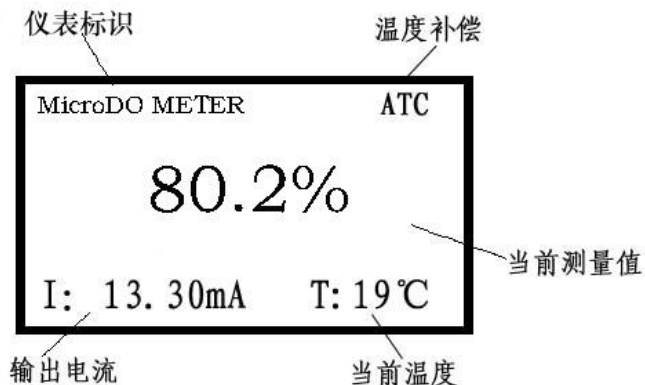

设置模式

➤ 设置模式介绍

按下 ENTER 键,进入仪表菜单,选择相应的菜单后按下 ENTER 键,进入到密码界面,输入参数设置密码“1001”,按 ENTER 键可进入对应子菜单,进入参数设置子菜单后,通过 NEXT 键移动光标,UP 键设置数值,通过 ENTER 键保存设置参数。

仪表菜单	分菜单项	范围	初始值
标定菜单	低点标定	无氧水	OFF
	空气中标定	空气	OFF
	高点标定	0-20000ug/L	OFF
	电流 1 标定	4mA/20mA	4mA
	电流 2 标定	4mA/20mA	4mA
	测量值修正	0-20000ug/L	0
设置菜单	密码设置	0000-9999	1001
	语言设置	中文/英文	中文
	通讯设置	00~99 9600~115200	01 115200
	时间设置	/	选购

	采样数据设置	00~99 Minute	00 Minute
	继电器一设置	DO: 0-20000ug/L	OFF
	继电器二设置	DO: 0-20000ug/L	OFF
	继电器三设置	DO: 0-20000ug/L	OFF
	恢复出厂设置	\	\
	温度补偿	开启/关闭	Open
	压力补偿	实际要求设置	OFF
	盐度补偿	实际要求设置	OFF
	背光设置	Open\Close\5 Minute\10 Minute\1Hour	Open
查看菜单	通讯参数	/	/
	继电器信息	/	/
	程序版本	/	/
	显示历史数据	/	/

➤ 设置模式详解

1. 标定菜单

1> 零点标定	1>低点标定 电压值: 2.0mV 采样数量: 6	等待采样稳定后, ENTER 保存, ESC 退出
2> 空气中标定	2>空气中标定 电压值: 2170.0mV 采样数量: 6	等待采样稳定后, ENTER 保存, ESC 退出
3> 溶液中标定	3>高点标定 电压值: 2050.0mV 实际值: 7320ug/L 采样数量: 6	等待采样稳定后, 通过 UP 键和 Next 键修改实际值, 把当前标定液的 DO 值输入, ENTER 保存, ESC 退出
4>电流 1 标定	4>电流 1 标定 输出值: 10.00mA 实际值: 10.01mA 输出次数: 10	等待输出稳定后, 通过 UP 键和 Next 键修改实际值, 把当前测定的电流值输入, ENTER 保存, ESC 退出
5>电流 2 标定	5>电流 2 标定 输出值: 10.00mA 实际值: 10.01mA 输出次数: 10	同电流 1 标定方式
6>动态修正	6>测量值修正 修正值: +00.00 等待输入……	通过 UP 键和 Next 键修改修正值, +代表正修正, -代表负值修正, ENTER 保存, ESC 退出

2.设置菜单

1>密码设置	1>密码设置 请输入原密码 请输入新密码 再次输入新密码	根据菜单提示,通过 UP 键和 NEXT 键输入,进行相应步骤操作, ENTER 保存, ESC 退出
2>语言设置	2>语言设置 1、中文 2、英文	通过 UP 键选择语言类型, ENTER 保存, ESC 退出
3>通讯设置	3>通讯设置 输入设备号 01 波特率: 9600	根据菜单提示,先通过 UP 和 NEXT 键输入设备号, ENTER 确认后,选择波特率, ENTER 保存, ESC 退出
4>时间设置	4>时间设置 DATE: 15-01-01 TIME: 15-32-11	通过 UP 键和 NEXT 键改变当前时间,修改完对应项后按 ENTER 转换下一项,最后 ENTER 保存, ESC 退出
5>采样数据设置	5>采样数据设置 00 Minute	通过 UP 键和 NEXT 键改变数据的间隔时间,选择为 00 Minute,表示不保存。ENTER 保存, ESC 退出
6>继电器 1 设置	6>继电器 1 设置 低报 阈值: 7.10 回值: 00.50	继电器可以设置为关闭/低报/高报三种类型,通过 UP 键更改。阈值为报警的设定值,当高报时,测量值低于阈值减去回值后取消报警;当低报时,测量值大于阈值加上回值后取消报警。
7>继电器 2 设置	7>继电器 2 设置	同继电器 1 设置
8>继电器 3 设置	8>继电器 3 设置	同继电器 1 设置
9>恢复出厂设置	9>恢复出厂设置	通过 UP 键选择相应选项,

	载入出厂设置值 覆盖当前设置值	ENTER 保存, ESC 退出
10>温度补偿	10>温度补偿 1、开启 2、关闭	通过 UP 键选择相应选项, ENTER 保存, ESC 退出
11>压力补偿	11>压力补偿 关闭 设定值: 107.10	通过 UP 键选择相应选项, ENTER 保存, ESC 退出
12>盐度补偿	12>盐度补偿 手动 设定值: 4.10	通过 UP 键选择相应选项, ENTER 保存, ESC 退出
13>背光设置	13>背光设置 模式: Open	背光模式有 Open/Close/5 Minute/10 Minute/1Hour, 通过 UP 键选择, ENTER 保 存, ESC 退出

3.查看菜单

1>通讯参数	1>通讯参数 设备号: 01 波特率: 9600	
2>继电器信息	2>继电器信息 继电器 1:关闭 继电器 2:高报 继电器 3:低报	
3>程序版本	3>程序版本 当前程序版本号 Ver: DO4.00	
4>显示历史数据	4>显示历史数据 2014.12.21 12.25.00 705ug/L 2014.12.25 14.25.00 852 ug/L	

六、维护

变送器维护

变送器根据使用的要求，安装位置和工作情况比较复杂，为了使变送器正常工作，维护人员需要对变送器进行定期维护，维护时请注意如下事项：

- ◆ 安装在室外请检查变送器安装箱体是否有漏水等现象；
- ◆ 检查变送器的工作环境，如果温度超出变送器的工作稳定范围，请采取相应措施，否则变送器可能会损坏或导致其使用寿命降低；
- ◆ 清洁变送器的塑料外壳时，请使用软布和柔和的清洁剂，注意不要让湿气进入变送器内部；
- ◆ 检查变送器显示数据是否正常；
- ◆ 检查变送器接线端子上的接线是否牢固，注意在拆卸接线盖前应先将 220V 交流电源断开。

传感器维护

为了获得更好的测量效果，电极需要进行定期维护，维护时请注意如下事项：

1、电极必须定期标定校准

电极使用一段时间后，不对称电位和斜率会发生很大改变，故必须定期校准。

电极校准的次数取决于被测介质，电极性能及对测量的精确度要求。精度要求高的测量，应及时校准；一般精度测量，经过一次校准后可连续使用几周甚至更长时间，只要测量显示值是准确的就完全没必要频繁对电极进行校准。

另外，可先测试与被测溶液较接近的标准溶液，根据误差大小确定是否需要重新校准。

配制好的标准缓冲溶液一般可保存一周，如发现有浑浊、发霉或沉淀等现象时，不可继续使用，应妥善处理掉。

2、电极的维护

任何时候都不得用手触摸膜的活性表面。

电极和膜片的清洗，在使用中最容易发生的是膜的堵塞，造成测量不稳、不准，一般 1-2 周清洗一次。由于水质的变化，因微小的离子附着在膜的表面，影响了膜的透气性，而用肉眼又不易发现。对这类污染，可将电极取下，用 3%~5%的稀盐酸浸泡几个小时，再用蒸馏水冲洗干净后再继续使用。

3、电极的干扰

水中存在的一些气体和蒸汽，例如氯、二氧化硫、硫化氢、胺、氨、二氧化碳和碘等物质，通过膜扩散影响被测电流而干扰测定。水样中的其他物质如溶剂、油类、硫化物、碳酸盐和藻类等物质可能堵塞薄膜、引起薄膜损坏和电极腐蚀，影响被测电流而干扰测定。

七、通信

仪表提供串行异步半双工 RS485 通信，采用 MODBUS-RTU 规约，测量数据均可读出，每个仪表可设定其通信地址，通信连接应使用带有铜网的屏蔽双绞线，线径不小于 0.5mm^2 。布线时应使通信线远离强电电缆或其他强电场环境，推荐采用 T 型网络的连接方式，不建议采用星形或其他连接方式。

MODBUS_RTU 通信协议：MODBUS 协议在一根通信线上采用主从应答方式的通信连接方式。首先，主计算机的信号寻址到一台唯一地址的终端设备（从机），然后，终端设备发出的应答信号以相反的方向传输给主机，就是在一根单独的通讯线上信号沿着相反的两个方向传输所有的通讯数据流（半双工的工作模式）。

MODBUS 协议只允许在主机（PC、PLC 等）和终端设备之间通讯，而不允许独立的终端设备之间的数据交换，这样各终端设备不会在它们初始化时占据通信线路，而仅限于响应到达本机的查询信号。

主机查询：查询消息帧包括设备地址、功能代码、数据信息码、校准码；

地址码：表明要选中的从机设备地址；

功能代码：表明被选中的从设备要执行何种功能；

数据段：包含了从设备要执行功能的任何附加信息；

校验码：用来检验一帧信息的正确性，采用 CRC16 校准规则；

从机响应：如果从设备产生一正常的回应，在回应消息中有从机地址码、功能代码、数据信息码和 CRC16 校验码。数据信息码则包括了从设备收集的数据，如参数测量值；

硬件连接：将信号线对应连接到变送器的 A、B 端子上；

通信设置：仪表规定采用通信格式为 9600, N81 (1 个起始位、8 个数据位、无校验、1 个停止位)，响应速度为 0.015S；

通信命令：功能码 03—用来读取当前显示的测量值。

DO 通信协议

上位机发送命令

字节	发送	示例	备注
0	地址	0x01	
1	功能码	0x03	
2	寄存器 起始地址高位	0x00	0000~0003
3	寄存器 起始地址低位	0x00	
4	寄存器个数高位	0x00	0001~0004
5	寄存器个数低位	0x04	
6	CRC 校验码低位	0x44	
7	CRC 校验码高位	0x09	

2、设备响应

字节	回应	示例
0	地址	0x01
1	功能码	0x03
2	发送数据字节数	0x08
3	DO 测量值	0x40
4	DO 测量值	0xE8
5	DO 测量值	0xF5
6	DO 测量值	0xC3
7	温度测量值	0x41
8	温度测量值	0x80
9	温度测量值	0x00
10	温度测量值	0x00
11	CRC 校验码高位	0x16
12	CRC 校验码低位	0x10

◇ DO 计 MODBUS 通信协议的地址和数据对应表（十六进制）：

地址	参数描述	数据类型	说明
0000 ~ 0001	DO 测量值	float	第一字节为浮点高位，例如： 40 E8 F5 C3 为 0x40E8F5C3 对应的浮点数为 728。
0002 ~ 0003	温度测量值	float	第一字节为浮点高位，例如： 41 80 00 00 为 0x41800000 对应的浮点数为 16.00。

注：每个寄存器返回两个字节的数。

示例 1：仪表的 Modbus 通讯地址为 01（十进制）；要读取 PH 值，T 值。

PC 主机发送：01 03 00 00 00 04 44 09

变送器返回：01 03 08 40 E8 F5 C3 42 18 9E E4 16 10
 数量 DO 温度 CRC

CRC 校验码参照 Modbus 标准协议的计算方式。

附录： 常见问题

序	现象	可能存在原因	解决方法
1	LCD 显示不亮	仪表或液晶屏供电故障	检查电源是否连接；检查传感器的电源线是否接反
2	没有电流输出	可能是电流模块故障或接线故障	请检查电流输出接线是否正确。请参照说明书中接线端子图
3	变送器输出电流与显示电流不符合	电流输出可能没有进行正确的校准	请重新对 4mA 与 20mA 输出进行校准； 请参照菜单设置中的电流校准
4	仪表显示值与实测值有偏差	传感器球泡有污垢	按照传感器的维护方法对传感器清洗
		长时间未标定	按照标定方式对仪表进行标定
5	继电器报警状态不正确	继电器报警值类型选择不正确；	按电气连接正确选择继电器报警值
		继电器报警的开关量输出信号线的接线不正确	请按接线指示图正确接线；
6	485 通信失败	信号线接线不正确	请按接线指示图正确接线
		信号传输距离过长或信号传输线缆不符合安装要求；	缩短信号传输距离或选择符合安装要求的线缆